

SMOTEC 800 159^{€TTC}

CODE 9575



Machine à fumée 800W avec télécommande à timer

- Volume de sortie : 85m³/minute
- Corps de chauffe : 800W
- Temps de préchauffage : 1,5 minutes
- Réservoir : 0,8 litre
- Consommation type : 0,6 litre / heure
- Télécommande : Avec programmation de la durée et de l'intervalle de 5 à 200 secondes
- Alimentation : 230V - 50Hz
- Consommation : 900W max.
- Dimensions : 315 x 128 x 165,5 mm
- Poids net : 3,5 kg



SMOTEC 1000 399^{€TTC}

CODE 9576

Machine à fumée DMX 1000W avec télécommande HF et Timer

- Volume de sortie : 283m³ / minute
- Corps de chauffe : 1000W
- Temps de préchauffage : 12 minutes
- Réservoir : 2,8 litres
- Consommation type : 2,5 litres / heure à 100%
- Gestion électronique de la quantité de liquide
- Télécommande : On / Off hertzienne
- Télécommande : Avec programmation de la durée et de l'intervalle de 5 à 200 secondes
- Canaux DMX : 2
- Alimentation : 230V - 50Hz
- Consommation : 1100W max.
- Dimensions : 468x250x148 mm
- Poids net : 11,4 kg



SMOTEC 1500 599^{€TTC}

CODE 9577

Machine à fumée DMX 1500W avec télécommande HF et panneau de contrôle

- Volume de sortie : 566m³ / minute • Corps de chauffe : 1500W • Temps de préchauffage : 8 minutes
- Réservoir : 10 litres • Consommation max. : 8,6 litres / heure à 100%
- Télécommande : On / Off hertzienne
- Panneau de contrôle avec gestion des intervalles d'émission et du volume de fumée • Canaux DMX : 2 • Alimentation : 230V - 50Hz • Consommation : 1600W max. • Dimensions : 668 x 319 x 170 mm
- Poids net : 15 kg



Liquides à fumée :

Liquides à fumée optimisés pour être utilisés avec les machines à fumée CONTEST® de la gamme SMOTEC. Pour une longévité et des performances accrues. Les machines ne seront pas prises sous garantie en cas d'utilisation d'un autre liquide.

SM5L 29^{€TTC}

Procure une fumée blanche légère à propagation rapide.
CODE 9615

HD5L **NEW** 35^{€TTC}

Fumée haute densité à propagation lente.
CODE 9656

Liquides à neige :

Liquide pour machine à neige. Procure une mousse très dense. Attention les résidus peuvent rendre le sol glissant.

SNOW-PRO/1L 10^{€TTC}

bidon de 1L prêt à l'emploi
CODE 4736

SNOW-PRO/5L 29^{€TTC}

bidon de 5L prêt à l'emploi
CODE 4737

Liquides à bulle :

Liquide pour machine à bulle. Attention les résidus peuvent rendre le sol glissant.

BUBBLE-PRO/1L 9^{€TTC}

bidon de 1L prêt à l'emploi
CODE 4734

BUBBLE-PRO/5L 22^{€TTC}

bidon de 5L prêt à l'emploi
CODE 4735



PARFUMS pour liquide à fumée

Fioles de parfums de 30 ml à diluer dans 5 litres de liquide à fumée.

6^{€TTC}

FLAG/ MENTHE CODE 4748

FLAG/ JASMIN CODE 4749

FLAG/ FLEUR CODE 4750

FLAG/ POMME CODE 4751

FLAG/ COCO CODE 4752

FLAG/ VANILLE CODE 4753

FLAG/ TROPICA CODE 4754

FLAG/ CITRON CODE 4755

FLAG/ LAVANDE CODE 4756

FLAG/ FRAISE CODE 4757



Envie de prendre le contrôle ?

PASSEZ LE CAP AVEC SWEETLIGHT

Sweet Light

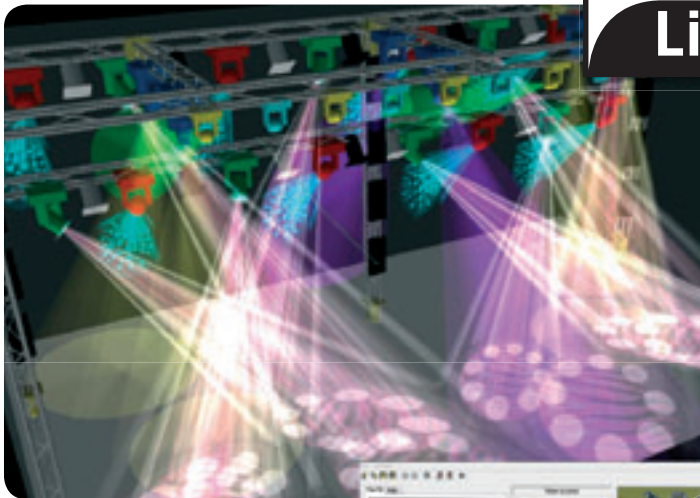

CONVIVALITE

EFFICACITE

PUISSANCE



- ▶ *Une interface simple, claire et intuitive*
- ▶ *Des outils ludiques et accessibles*
- ▶ *Une faible consommation de ressources*



nouveau logiciel compatible
MacOS et Windows
selon le type d'interface

- ▶ *La gestion des vidéos, de la musique*
- ▶ *Une visualisation en 3D*
- ▶ *Tous les produits CONTEST en mémoire*

1. SIMPLIFIEZ VOUS LA LUMIERE

DEBUTANT OU EXPERT,
ACCEDEZ PROGRESSIVEMENT AUX MEILLEURES FONCTIONS

- Notice détaillée en Français
- Didacticiels vidéo
- Forum en Français/Anglais
- Bibliothèque de projecteurs toutes marques
- L'intégralité des produits DMX CONTEST®



2. GAGNEZ DU TEMPS

PREPARATION, CREATION ET SIMULATION

- Création automatique du patch
- Affichage de la position des Dipswitches
- Gestion des projecteurs par groupes
- Simulation 3D avec affichage des gobos
- Générateur d'effets
- Copiez, collez et coupez vos scènes à volonté

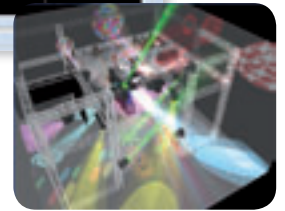
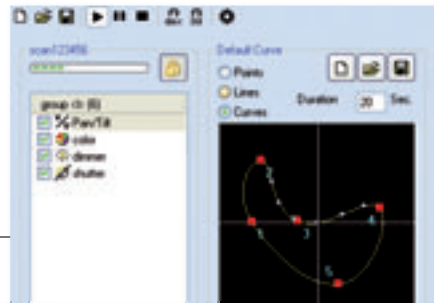

3. MAITRISEZ VOTRE SHOW

AUTOMATISATION ET CONTRÔLE TOTAL

- Vos scènes en un seul clic
- Raccourcis clavier, Pilotage en MIDI
- Gestion via calendrier
- Interfaces auto-nomes (sauf CABLE)
- Stabilité exemplaire, même sur les configurations les plus modestes
- DMX, audio, vidéo et Gifs synchronisés



SWEET CABLE 179^{€TTC}

CODE 8287

Pour bien debuter en dmx

- Interface compacte et auto-alimentée en USB
- 100 canaux DMX, 20 scènes en simultané maximum
- Pilote jusqu'à 10 projecteurs DMX
- Accès au mode 3d ou au DMX
- Compatible Windows (voir www.hitmusic.fr)



LOGICIEL
SWEET
LIGHT
INCLUS

Voir p 72

SWEET D512 549^{€TTC}

CODE 9634

Compacte, complete et autonome

- Interface compacte dans un boîtier métallique
- 512 canaux DMX - Nombre de projecteur illimité
- Accès aux modes 3D et DMX simultanément
- Protection thermique
- Alimenté en USB - Câble USB fourni
- Compatible Windows et MacOs (voir www.hitmusic.fr)
- Restitution en autonome d'une scène de 512 canaux



LOGICIEL
SWEET
LIGHT
INCLUS

Voir p 72

SWEET SSA 1299^{€TTC}

CODE 8163

L'interface ultime au format 19"

- Interface complète dans un boîtier rackable 19" - 1 unité
- 512 canaux DMX - Nombre de projecteur illimité
- Accès aux modes 3D et DMX simultanément
- 14 Scènes en accès direct avec réglage de la vitesse
- Restitution en autonome de 14 scènes de 512 canaux (4 simultanées)
- Entrées/sorties DMX opto-isolées (protection contre les surtensions)
- Compatible Windows et MacOs (voir www.hitmusic.fr)

LOGICIEL
SWEET
LIGHT
INCLUS

Voir p 72



SWEET BOX 649[€] TTC

CODE 7829

L'interface taillée pour la route

- Boîtier métallique avec renforts en plastique dur
- 512 canaux DMX - Nombre de projecteur illimité
- Accès aux modes 3D et DMX simultanément
- Entrée et sortie DMX pour le pilotage par une console externe
- Alimenté en USB ou via une alimentation externe
- Câble USB fourni
- Compatible Windows (voir www.hitmusic.fr)
- Restitution en autonome d'une scène de 100 canaux



LOGICIEL
SWEET
LIGHT
INCLUS

Voir p 72

SWEET REMOTE 999[€] TTC

CODE 9635

La revolution sans fil

- Interface compacte dans un boîtier métallique
- 512 canaux DMX - Nombre de projecteur illimité
- Accès aux modes 3D et DMX simultanément
- capteur infra rouge intégré + connecteur pour déport – Pilotez vos scènes depuis votre télécommande
- Restitution en autonome de 10 scènes de 512 canaux (4 simultanées)
- Déclenchement par calendrier « date et heure » interne
- Connecteur mini-Din pour un déclenchement par contacts externes
- Compatible Windows et MacOS (voir www.hitmusic.fr)
- entrée/sotie DMX opto-isolées (protection contre les surtensions)



LOGICIEL
SWEET
LIGHT
INCLUS

Voir p 72

SWEET TELEC 29[€] TTC

CODE 9819

Télécommande infra rouge pour interface SWEET REMOTE

Permet de lancer jusqu'à 18 scènes en autonome et de faire varier la vitesse de restitution.



PAR CONTROL 79[€]ETTC

CODE 9406

Le PARCONTROL est un contrôleur DMX simplifié et dédié aux changeurs de couleurs à LEDs.

- 4 Modes DMX préprogrammés • 9 Couleurs préprogrammées • Graduation des couleurs RVB • Programmes internes à vitesse variable • Réglage de la vitesse des flashes • Modes automatique ou musical • Black-out
- Alimentation : DC 9-12V 300mA • Consommation : 3,6 W • Dimensions : 220 x 140 x 36 mm • Poids : 1 Kg



▶ *Projecteurs compatibles :*

- Projecteurs type PAR: Séries LED36RGB / LED38RGB / LED56RGB / LED64RGB
- Rampe de quatre projecteurs LED4STAGE
- Eclairage d'extérieur: IPWALL216 / IPLINE240 / IPPAR145 / IPFLOOD36
(Black out non dispo dans le cas de la gamme IP)



MANU 6X 59[€]ETTC

CODE 9064

Contrôleur DMX 6 canaux + Master

- Console 6 canaux DMX • 6 faders + Master
- Fonctionne sur pile 9V • Adaptateur secteur fourni 220V-50Hz/9VDC • Idéal pour la commande des changeurs de couleurs architecturaux • Sortie DMX : XLR 3 broches • Dimensions : 173 x 153 x 55 mm • Poids : 0,8 kg.

MEMO 256 159[€]ETTC

CODE 8311

Enregistreur DMX 256 canaux pour 32 programmes avec restitution sur le temps programmé, le fade time manuel ou le rythme de la musique.

- 9 macros pouvant contenir 9 chasers • 32 chasers pouvant contenir 56 scènes chacun • Réglage du temps de la scène et du fondu par potentiomètre • Enregistrement automatique des chasers ou scène par scène • Alimentation : 9 V DC • Dimensions : L x l x H : 192 x 177 x 32 mm • Poids : 1 kg.



PAR PILOT 69[€] TTC

CODE 9658

NEW

Contrôleur DMX compact pour projecteur à LEDs

- 2 modes de contrôle : Couleur fixe et enchainements
- Fonctionne en 4 ou 16 canaux DMX
- 10 programmes internes pré-mémorisés
- Mode Musical, Tap Tempo et Variation de couleurs
- 8 couleurs fixes en accès rapide
- Gestion de la vitesse de défilement et de l'intensité
- Effet stroboscope à 16 pulsations par seconde
- Enchaînement de couleurs net ou progressif
- Black out
- Alimentation : DC 12 V 100 mA (fournie)
- Dimensions : 70 x 110 x 33 mm
- Poids : 0.31 kg
- Compatible avec le LED4STAGE et la gamme de Pars à LEDs Contest.



E PAD 99[€] TTC

CODE 8213

Contrôleur DMX avec programmes intégrés, facile d'utilisation.

Compatible avec certains produits CONTEST uniquement.

Les programmes intégrés permettent d'utiliser plusieurs projecteurs en automatique et d'agir facilement sur les fonctions de base.

Compatible avec SCN930/950, GEL550, MVH930, CCH850/950, MSP250 et MWH250 • Touches programmées (utilisables au pied) : BLACK OUT / MODES STROBES / MODES SONORES / MODES DE DEPLACEMENT • Alimentation : 9 V DC • Dimensions : L x l x H : 350 x 240 x 150 mm • Poids : 1,5 kg.

PILOT 64 149[€] TTC

CODE 9065

Contrôleur DMX 64 canaux avec slot pour Compact Flash

64 canaux (8 projecteurs de 8 canaux) • 24 banques de 96 programmes chacun • 4 chasers (99 étapes x chase) • Pan/Tilt Fade Time • Joystick assignable pour les mouvements Pan/Tilt • Connexion pour commande de machine à fumée • Microphone intégré et entrée ligne pour la synchro sur le son • Port USB pour veilleuse • Slot Compact Flash pour la sauvegarde des programmes • Dimensions : 360 x 193 x 72 mm • Poids : 2,1 kg.



▶ Sauvegarde sur Compact Flash

CONTRÔLEUR EASY2 22[€] TTC

CODE 8701

Télécommande multi-fonctions simplifiée.

Compatible avec un grand nombre de produits CONTEST :3D, CCH-530, KING, KING-HID,LED-DELTA, LED-FLOW/COLOR, LED-FLOW/WHITE, LED-OMEGA,LED-SPIDER,LED-STAR,LED-SUPRA, LED-WINGS,QUADCOLOR, RLR-530/830/835, SCN-530/830/835, SWARM,SWARM-HID,TRICOLOR, TWINSCAN, LED-GUN, LED-ROLL, LED-MATRIX.Permet d'agir sur les fonctions telles que : le black-out, l'accès à différents modes de fonctionnement. Se référer au manuel de votre appareil.



MEMORY 24 | 229^{€ TTC}

CODE 9067

Console DMX 24 canaux pour blocs de puissance

Jeu d'orgue 24 circuits à mémoires • 2 préparations de 12 circuits ou 1 préparation 24 circuits • Flash sur chaque circuit • 4 600 mémoires, 48 séquences programmables • Fondu enchaîné • Programmation, modification d'une scène en direct ou en aveugle • Vitesse et temps de montée des séquences ajustables • Sauvegarde des mémoires en interne • Possibilité de mixer plusieurs séquences • Détection musicale par microphone intégré ou source externe • Déclenchement manuel des séquences par Tap synchro • Déclenchement des scènes et des séquences en MIDI • Sortie DMX 512 sur fiche XLR 3 broches • Alimentation externe (DC 9 V - 12 V, 500 mA) • Fournie d'origine avec coque synthétique noire amovible de protection • Equipement standard : 1 Alimentation externe • Construction : coffret en tôle d'acier • Dimensions : 483 x 265 x 90mm / rack 19" • Poids : 4,6 kg.



SPLIT-2 | 69^{€ TTC} | CODE 7546

Distributeur de signal DMX 1 entrée 2 sorties. Permet d'isoler certaines lignes DMX et de réduire les longueurs de câbles.

Entrée sur XLR 3 et 5 broches • 2 sorties sur XLR 3 et 5 broches
 • Entrée/sortie isolées électriquement • Voyants de visualisation du signal.
 • Alimentation 220V-50Hz intégrée.



SPLIT-4 | 99^{€ TTC} | CODE 7547

Distributeur de signal DMX 1 entrée 4 sorties+1. Permet d'isoler certaines lignes DMX et de réduire les longueurs de câbles.

Entrée sur XLR 3 et 5 broches • 4 sorties sur XLR 3 et 5 broches • 1 sortie directe sur XLR 3 et 5 broches • Entrée/sortie isolées électriquement • Voyants de visualisation du signal
 • Alimentation 220V-50Hz intégrée.



FOOT-2 | 35^{€ TTC} | CODE 7672

Commande au pied permettant d'activer le Blackout et le Full-on sur la MEMORY-24. Sortie sur jack 6,35 stéréo.



PILOT 192 PRO | 199[€] TTC

CODE 9073

Contrôleur DMX 192 canaux avec joystick et port USB pour sauvegarde.

192 canaux (12 projecteurs de 16 canaux) • 30 banques de 8 programmes chacun • 12 chasers (240 étapes par chaser) • Pan/Tilt Fade Time • Contrôle MIDI des mémoires et blackout • Joystick assignable pour les mouvements Pan/Tilt • Connexion pour commande au pied et machine à fumée • Envoi et réception de data par port RS232 • Microphone intégré et entrée ligne pour la synchro sur le son • Port USB pour la sauvegarde sur memory stick (PILOT-STICK optionnel) • PC link pour la sauvegarde des programmes (PILOT-LINK optionnel) • Dimensions : 483 x 82 x 135 mm • Poids : 2,2 kg.



PILOT LINK 25[€] TTC CODE 9056

Cordon de jonction PC/PILOT 192-PRO.

Permet de sauvegarder et de restituer des scènes de votre console sur la clef et inversement grâce au logiciel USAVE.



PILOT STICK 69[€] TTC CODE 9055

Clef USB pour sauvegarde de la PILOT192-PRO.

Permet de sauvegarder et de restituer des scènes de votre console sur la clef et inversement grâce au logiciel USAVE.



PILOT 512 PRO | 499[€] TTC

CODE 9096

Contrôleur DMX 512 canaux avec librairie de projecteurs intégrée pour un accès direct aux paramètres.

• 512 canaux DMX • 900 scènes • 64 programmes • Librairie de 40 projecteurs • Accès direct à 5 groupes • Contrôle par 16 faders et joystick • Réglage du temps de la scène et du fondu par potentiomètre. • Restitution sur le temps programmé, en manuel, le niveau sonore ou synchronisé par MIDI

- 3 boutons d'accès direct aux fonctions paramétrables
- Mise à jour de la version du logiciel via l'entrée DMX
- Alimentation : 12-24 V DC
- Dimensions : L x l x H : 482 x 180 x 65 mm (19 pouces) 4 unités
- Poids : 3.5 Kg.



DP 8 | 79^{€ TTC}

CODE 9407

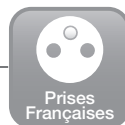

Dispatch 8 voies avec interrupteurs bipolaires lumineux

- Sorties : 8 prises Françaises 2P+T compatibles LEGRAND®
- Allumage des interrupteurs lors de la mise sous tension du canal
- Fusible général de 15 Ampères (la charge totale ne peut excéder 15 Ampères)
- protection de chaque canal par fusible de 5A
- Filtre anti parasite.
- Alimentation : 230V - 50 Hz
- Longueur du câble d'alimentation : 1,30 m
- Dimensions : 483 x 87 x 83 mm
- Rackable 19 pouces - 2 unités



POWER 4x5 | 229^{€ TTC}

CODE 9068

Console 4 canaux programmable avec bloc de puissance 4 x 5 A.

- Charge Maxi : 16 A
- Interface Midi
- 4 faders de voies + 1 Master
- Touche blackout et full on
- LED d'indication en façade par voie
- Bouton flash par voie
- 3 modes : gradateur, modulateur, séquenceur
- Mode musical via micro intégré ou entrée RCA
- Speed et Fade Time réglable
- 43 programmes intégrés, 7 programmes libres
- Sorties sur de puissance sur fiches françaises
- Protection individuelle par fusible 6,3 A
- Alimentation secteur 220 V / 240 V sur fiche 16 A
- Refroidissement par convection naturelle
- Dimensions : 480 x 133 x 73 mm / rack 19"
- Poids 5,3 kg.



BREAK 3x32 | 399^{€TTC}

CODE 9070

Bloc d'alimentation/répartiteur de puissance avec voltage et ampérage.

Convertisseur triphasé vers 6 prises 16 A • Entrée : 1 CEE 5 pôles 3 x 32 A • Sortie : 6 x prises françaises ou 1 CEE 5 Pôles 3 x 32 • Protection séparée par disjoncteurs bipolaires • Coupe circuit et disjoncteur différentiel 30 mA • Voltmètre et ampèremètre séparé par phase • Coffret en tôle d'acier et façade métallique • Livré avec cordon et fiche CEE mâle 5 pôles • Montage en rack 19"/3U • Poids : 7 kg.



BREAK 3x16 | 249^{€TTC}

CODE 9059

Répartiteur de puissance triphasé avec voltage et ampérage.

Convertisseur Triphasé vers 6 prises 16 A • Entrée : 1 CEE 5 pôles • Sortie : 6 x 16 A sur prises françaises • Protection séparée par disjoncteurs bipolaires • Voltmètre et ampèremètre séparé par phase • 1 sortie directe protégée en façade • Coffret en tôle d'acier et façade métallique • Montage en rack 19"/2U • Poids : 3,8 kg.



EVO 575

Performance et polyvalence

En un an, l'EVO575 a su se faire un nom parmi les grandes. Sa luminosité, ses nombreuses fonctions et sa formidable polyvalence en ont fait la préférée de nombreux prestataires. Face à la concurrence, l'EVO575 se veut plus complète, plus performante, mais aussi plus abordable.

Agilité et précision

Fonctionnement silencieux

Qualité de projection

Nombreuses fonctions

Nouveau ballast électronique pour 4kg en moins et une meilleure stabilité de lumière

retrouvez le produit page 65





DIM 6x16 249^{€ TTC}

CODE 9058

Bloc de puissance 6 x 16 A avec dimmer intégré, contrôlable par signaux DMX ou manuellement.

LEDs indicatrices de présence de charge sur chaque voie • Dip Switch d'adressage DMX • 6 potentiomètres linéaires pour gradation manuelle • LEDs indicatrices du niveau de sortie sur chaque voie • Alimentation : monophasée ou triphasée sur borniers internes (230 V - 50 Hz) • Puissance : 16 A (3 500 W) par canal ; 96 A max. résistif/inductif • Sorties sur bornier externe à l'arrière • Entrée et sortie DMX : sur prises XLR 3 broches • Protection de chaque voie par disjoncteur bipolaire • Dimensions : 482 x 390 x 90 / Rackable 19" • Poids : 7 kg.



DIM 6x20 429^{€ TTC}

CODE 9069

Bloc de puissance 6 canaux de 20 A au standard DMX 512.

Charge maximum totale : 120 A • Préchauffage de canaux ajustable en face avant • Niveau maxi ajustable canal par canal de 70 à 100% • Sélection pour chaque canal du type de courbe • 12 programmes usines embarqués • Mémoire de secours en cas de coupure du DMX • Leds de signalisation sur chaque voie • Fonctionne en DMX 512 ou 0/10 V • Entrées 0/10 V sur fiche DIN 8 • Entrée/sortie DMX 512 sur fiches XLR 3 broches • Sorties de puissance sur bornier interne • Alimentation : 220 V / 240 V mono ou triphasé - 50 Hz • Protection des sorties par disjoncteur bipolaires 20 A • Dimension : 482 x 390 x 90 mm / rack 19" • Poids : 9 kg.



DIM 4x5 | 199^{€TTC}

CODE 9057

Bloc de puissance analogique et DMX
• 16 programmes chase internes avec vitesse variable.

Fader individuel par voie, avec réglage de la vitesse d'exécution • 4 canaux DMX avec affectation indépendante en DMX 512 • Modes : Maître esclave, programme, DMX, musical via microphone • Switch/dimmer pack • Pilotage de 4 canaux DMX via les faders • Sorties : 4 x 5 A (total 16 A max) sur fiches secteurs françaises • Alimentation : AC 120 V / 230 V - 50 / 60 Hz, 16 A max • Dimensions : 250 x 208 x 68 mm • Poids : 2,5 kg.



DIM 1x10 | 89^{€TTC}

CODE 9061

Bloc de puissance compact 1 voie de 10 A avec fader.

Standard DMX 512, fader interne ou fader déporté (fourni) • Gradateur réglable pour les projecteurs type théâtre • Mode interrupteur pour les appareils motorisés ou ventilés • Grand écran LCD pour l'adressage DMX • Entrée/Sortie DMX sur fiches XLR 3 broches • Sortie sur prises françaises avec clapet de protection • Support de crochet pour faciliter la mise en structure
• Alimentation : AC 230 V, 50 / 60 Hz
• Dimensions : 150 x 125 x 82 mm
• Poids : 1,5 kg.



Pieds à treuil **GAMME ELV**



1 ELV 270 | 199^{€TTC} | Jusqu'à 60kg de charge | Hauteur jusqu'à 2,70 m.
 CODE 3235

2 sections

- Encombrement au sol : 1,12 m • Hauteur Maxi. : 2,70 m
- Hauteur Mini. : 1,62 m • Charge Maxi. : 60 kg
- Longueur plié : 1,79 m • Poids : 9,4 kg

2 ELV 380 | 299^{€TTC} | Jusqu'à 50kg de charge | Hauteur jusqu'à 3,80 m.
 CODE 3236

3 sections

- Encombrement au sol : 1,22 m • Hauteur Maxi. : 3,80 m
- Hauteur Mini. : 1,85 m • Charge Maxi. : 50 kg • Haut de mât
- Ø 35 mm • Longueur plié : 2,05 m • Poids : 14 kg

3 ELV 410 | 549^{€TTC} | Jusqu'à 70kg de charge | Hauteur jusqu'à 4,10 m.
 CODE 3237

Elévateur à treuil pour pont d'éclairage avec stabilisateurs réglables

- Encombrement au sol : mini 1,15 m maxi 1,68 m • Hauteur Maxi. : 4,10 m • Hauteur Mini. : 1,75 m
- Charge Maxi. : 70 kg • Haut de mât Ø 35 mm • Longueur plié : 1,75 m • Poids : 24 kg



4 **ELV 470** | 1299^{€TTC} | Jusqu'à 150kg de charge | Hauteur jusqu'à 4,70 m.

CODE 8660

Elévateur à treuil pour pont d'éclairage avec stabilisateurs réglables

- Encombrement au sol : 2,13 m • Hauteur maxi : 4,70 m • Hauteur mini : 1,90 m • Charge maxi : 150 kg
- Haut de mât Ø 35 mm • Livré avec 6 roues de transport • Verins en acier forgé réglables en hauteur pour une utilisation sur terrain accidenté. • Poids : 68 kg

5 **ELV 550** | 2299^{€TTC} | Jusqu'à 225kg de charge | Hauteur jusqu'à 5,50 m.

CODE 8804

Elévateur à treuil pour pont d'éclairage avec stabilisateurs réglables

- Encombrement au sol : 2,15 m • Hauteur maxi : 5,50 m • Hauteur mini : 1,77 m • Charge maxi : 225 kg • Haut de mât carré de 60 mm • Livré avec 6 roues de transport • Verins en acier forgé réglables en hauteur pour une utilisation sur terrain accidenté. • Poids : 107 kg

6 **ELV 600** | 3499^{€TTC} | Jusqu'à 250kg de charge | Hauteur jusqu'à 6 m.

CODE 8806

Elévateur à treuil avec fourche pour structure ou système Line-array.

- Encombrement au sol : 2,65 m • Hauteur maxi : 6 m • Hauteur mini de charge : 0,40 m • Charge maxi : 250 kg
- Haut de mât carré de 80 mm • Livré avec 8 roues de transport • Verins en acier forgé réglables en hauteur pour une utilisation sur terrain accidenté • Poids : 140 kg.

Pieds d'éclairage **GAMME PID**



1



2









3

1 **PID 100** | 65€^{ETC}

CODE 8252









Pied robuste double traverse, tout métal, hauteur 3 m ø 28.

 5,3 Kg	 30 Kg
 1230 mm	 28 mm
 1480 - 3130 mm	 ACIER
 1400 mm	

2 **PID 240** | 79€^{ETC}

CODE 8253

Pied + barre tout métal hauteur 2,40 m ø 28.

 6,7 Kg	 1000 mm
 1230 mm	 20 Kg répartis
 1490 - 2400 mm	 28 mm
 1200 mm	 ACIER

3 **PID 4** | 109€^{ETC}

CODE 9662

Pied lumière alu barre télescopique série Magnésium. Livré avec housse de transport. Barre horizontale télescopique avec 6 points d'accroche.

 5 kg	 800 - 1350 mm	 1200 mm	 28 mm
 1400 - 3050 mm	 30 kg max.	 Silver	 AL / Mg

POT DJ 199[€] TTC

CODE 8257

Portique son et lumière pour DJ avec barre

I : 1,20 m H : 2,50 m

Les portiques POT DJ et POT TRI sont prévus pour supporter tout le matériel de sonorisation et d'éclairage nécessaire à une discomobile.

La partie du bas est étudiée pour supporter les racks d'amplifications sur la partie basse. La régie se trouvant sur l'étage supérieur. Le portique supérieur permet d'accrocher tous les projecteurs grâce aux kits de visseries fournis.

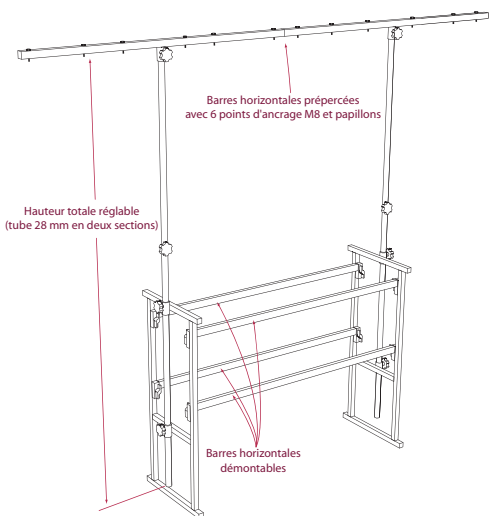

18,5 Kg



1220 mm



2150 - 2510 mm



ACIER

Accessoire

POT-BAG 39[€] TTC

CODE 8260

Sac pour portique POT-DJ avec intercalaires



FLOOR 4 12[€] TTC

CODE 9666

Support de projecteur à poser au sol série Magnésium. Vis M8 avec écrou papillon.



0,3 kg



240 mm



Silver



M8



ACIER

POT 330

249^{€TTC}

CODE 8259

Portique lumière avec structure en acier
Longueur : 3 m
Hauteur : 3,20 m.

▶ 10 points d'accroche pour projecteurs avec visseries fournies



21,6 Kg



80 Kg répartis



1490 - 3180 mm



28 mm



1200 mm



ACIER



3000 mm



HALLMA

699^{€TTC}

CODE 4882

Portique complet avec structure aluminium à assemblage rapide.

Livré dans un seul carton comprenant :

- 2 trépieds à treuil auto-freiné de type ELV-270
- 2 supports de structure de type SST-15
- 2 longueurs de 2 m de structure aluminium section de 150 mm de type PT15-200

Charge répartie : 108 kg pour 4 m et 48 kg pour 6 m

- Largeur : 4 m, possibilité d'extension à 6 m maximum
- Hauteur maxi : 2,85 m
- Hauteur mini : 1,77 m
- Largeur : 4 m.

▶ 4 m de largeur
108 kg de charge

▶ 2,85 m max.

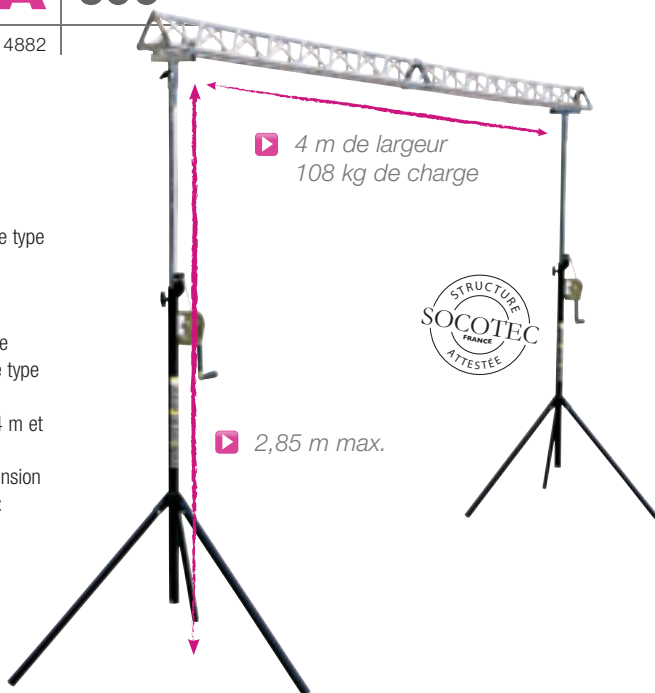

AMOUSSON 999^{€TTC}

CODE 6510

*Pont complet avec pieds
à treuil et structure aluminium à assemblage rapide.*

- 2 Trépieds élévateurs 3 sections à treuil autofreiné de type ELV-380
- 2 Supports de structure pour élévateur de type SST-15
- 2 Longueurs de 2 m de structure aluminium section de 150 mm de type PT15-200

Caractéristiques techniques :

- Charge répartie : 120 kg
- Largeur : 4 m, possibilité d'extension à 6 m maximum.
- Hauteur maxi : 3,95 m.



GAMME PONT

Ponts d'éclairage destinés à un usage professionnel.

PONT 1 899€ TTC

CODE 3285

4 m de structure avec 2 pieds ELV-270

2 trépiéds élévateurs à treuil autofreiné
 • 2 supports de structure pour élévateur de type SST-30 • Structures aluminium à assemblage par coupleurs et goupilles coniques long. 2 m chaque • Tube de Ø 50 mm et de section 290 mm de type PT29/200 • Hauteur max. : 3 m. • Charge répartie : 120 kg.

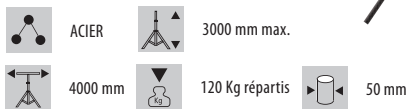

▶ Structure Alu 290 mm



PONT 2 1399€ TTC

CODE 3286



6 m de structure avec 2 pieds ELV-380

2 trépiéds élévateurs à treuil autofreiné
 • 2 supports de structure pour élévateur de type SST-30 • Structures aluminium à assemblage par coupleurs et goupilles coniques long. 2 m chaque • Tube de Ø 50 mm et de section 290 mm de type PT29/200. • Hauteur max. : 4,10 m. • Charge répartie : 100 kg.

▶ 6 m de largeur 100 kg de charge

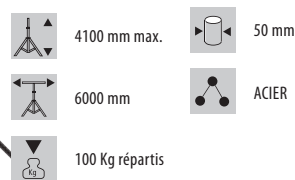

PONT 3 | 1999^{€TTC}

CODE 6511

9 m de structure avec 2 pieds ELV-410

2 trépiéds élévateurs à treuil autofreiné • 2 supports de structure pour élévateur de type SST-30 • Structures aluminium à assemblage par coupleurs et goupilles coniques long. 3 m chaque • Tube de Ø 50 mm et de section 290 mm de type PT29/300 • Hauteur max. : 4,40 m. • Charge répartie : 140 kg.



TRUSS-BOARD

Planche avec 2 roues de 100 mm pour le transport d'une structure de 290 mm.

139^{€TTC}



CODE 7842

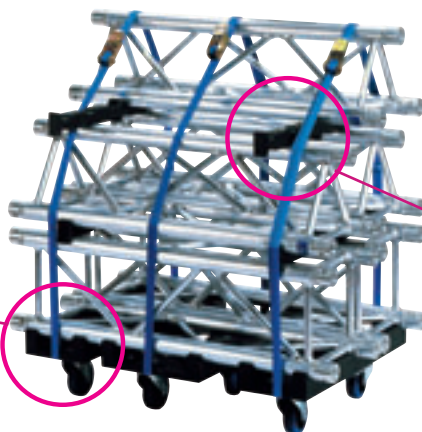



TRUSS-INTER



Interface de calage pour une structure de 290 mm.

39^{€TTC}







CODE 7843

BARRES AVEC EMBASE			
	01 BRE-50	Barre Ø 50 avec embase Ø 35 mm • L. 1,50 m	CODE 8845 69€TTC
	02 BRE-120	Barre pour pied avec embase Ø 28 mm • L. 1,20 m.	CODE 8256 15€TTC

CROCHETS POUR PROJECTEURS			
	03 CCT-20	pour tube Ø 20 mm	CODE 7834 4,90€TTC
	04 CCT-50	pour tube Ø 30 à 50 mm.	CODE 3242 6,30€TTC
	05 CCT-55	tube Ø 30 à 50 mm avec contreplaqué.	CODE 7835 8,30€TTC

ELINGUES DE SÉCURITÉ AVEC MOUSQUETON EN ACIER GALVANISÉ PLASTIFIÉ			
	06 ELG-50	• Ø 2 mm • L. 0,60 m.	CODE 3243 6,49€TTC
	07 ELG-100	• Ø 3 mm • L. 1 m.	CODE 3244 7,50€TTC

SUPPORTS DE STRUCTURE POUR PIED			
	08 SST-15	Structure de 150 mm pour pied Ø 35 mm • Uniquement pour le PT15-200.	CODE 4886 29€TTC
	09 SST-20	Structure de 200 mm pour pied Ø 28 mm • Uniquement pour le PT20-150.	CODE 8262 11€TTC
	10 SST-30	Structure pour pied Ø 35 mm • Uniquement pour structure de 290 mm.	CODE 6522 39€TTC
	11 SST-35	Structure pour pied Ø 35 mm • Ecartement réglable et ajustable.	CODE 3240 69€TTC
	12 SST-550	Support de structure spécifique pour ELV-550 • Ecartement réglable et ajustable.	CODE 8886 109€TTC

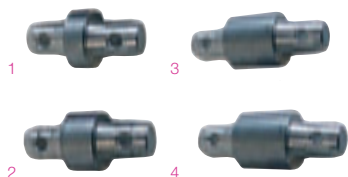

ESPACEUR POUR STRUCTURE DELTA

01 SPACE-10	Delta 10 mm.	CODE 6526	29€TTC
02 SPACE-20	Delta 20 mm.	CODE 6527	35€TTC
03 SPACE-30	Delta 30 mm.	CODE 6528	35€TTC
04 SPACE-50	Delta 50 mm.	CODE 6529	39€TTC



ACCESSOIRES DIVERS

05 CPL-12	Coupelle renforcée pour pied Ø35 mm. Filetage M10.	CODE 3239	25€TTC
06 CPL-28	Coupelle renforcée pour pied Ø 28 mm • Filetage M8.	CODE 8255	11€TTC
07 PAT-50	Platine de fixation pour tube de Ø 50 mm.	CODE 7838	35€TTC
08 MANCH	Manchon conique à l'unité.	CODE 6523	11€TTC
09 CLAV	Clavette pour manchon conique à l'unité	CODE 6524	3€TTC
10 CLAV-M8	Clavette pour manchon conique à l'unité.	CODE 7840	8€TTC
11 GOUP	Goupille pour clavette à l'unité.	CODE 6525	1€TTC
12 1/2MANCH	Demi-manchon conique avec pas de vis M12.	CODE 6530	9€TTC
13 STAND-FLOOR	Plaque de maintien au sol pour projecteurs.	CODE 9116	29€TTC
14 CLR-50	Collier aluminium pour tube Ø 50 mm.	CODE 7836	35€TTC
15 TRIA-290	Triangle de suspension pour structure Ø 250 à 290 mm.	CODE 7839	59€TTC
16 ADA-SPIGOT	Permet de fixer un embout de 28 mm sur un pied de diamètre 36 mm.	CODE 7833	49€TTC

Structures TRIANGULAIRES



PT 20-150 99€TTC

CODE 8261

Poutre métal 200 mm long
1,50 m avec 5 accroches.

Aucun kit de connexion n'est nécessaire
(visserie fournie)

CHARGES MAXIMUM	1,5 m	3 m	4,5 m	6 m	7,50 m
PONTUELLE (KG)	100	80	60	50	35
DISTRIBUÉE (KG/M)	90	40	20	10	5

EM 20-BASE CODE 8267 29€TTC

Embase murale ou de sol pour structure de PT20-150



ANGLE 200 mm

2 directions 90°

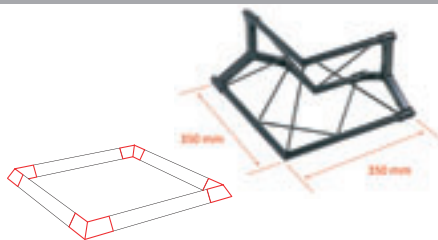

AG 20-021 69€TTC

CODE 8263

ANGLE 200 mm

3 directions 90° sommet bas droit

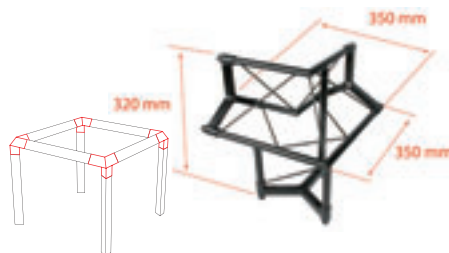

AG 20-033 69€TTC

CODE 8264

T HORIZONTAL 200 mm

3 directions

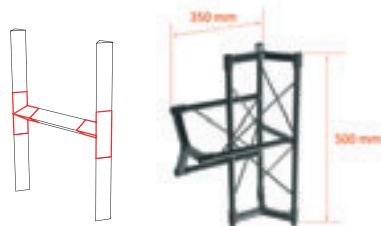

AG 20-035 69€TTC

CODE 8265

T VERTICAL 200 mm

3 directions sommet bas

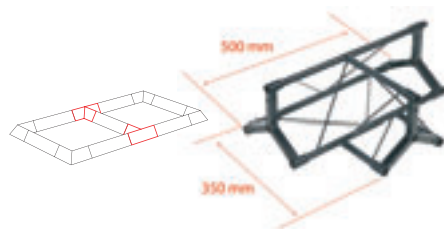

AG 20-036 69€TTC

CODE 8266

PT 15-200 149^{€TTC}

CODE 4883

Structure aluminium d'une section de 150 mm et de 2 m de long.

- Tube Ø 20 mm et filet de 10 mm.
- Assemblage rapide par vis
- Livrée avec visserie pour fixation de poutres entre elles.

CHARGES MAXIMUM AU 1/300 DE FLÈCHE : 2 m 4 m 6 m

PONCTUELLE AU CENTRE (DAN) : 140 67 30

RÉPARTIE (DAN/M) : 144 27 8

▶ **ATTENTION** : Prévoir un quotient de sécurité pour le levage

▶ Livré avec visserie de jonction.

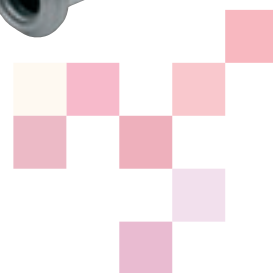
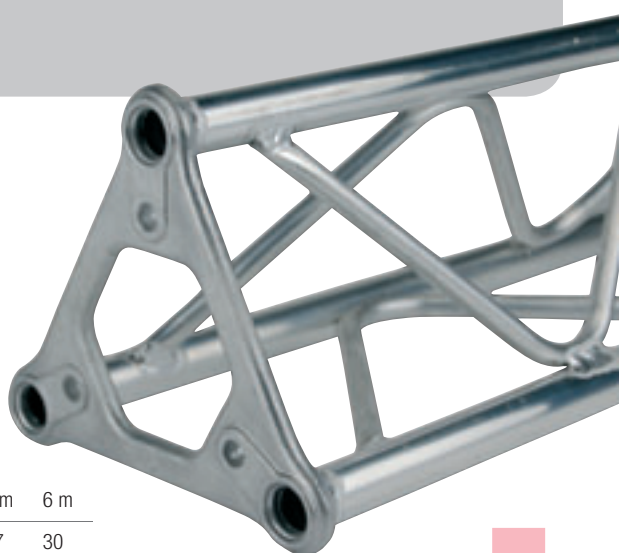

Le retour de scène professionnel

M15

Equipé d'un haut-parleur coaxial de 15 pouces, le M15 excelle dans son domaine. Compact et léger grâce à la conception de ses haut-parleurs coaxiaux et à sa fabrication en multipli. Aussi à l'aise en diffusion qu'en bain de pied, il peut s'adapter à tout type d'instrument, tout style de musique.

Sonorité chaleureuse

Compact et léger

Performance et polyvalence

retrouvez
le produit
page Son 43

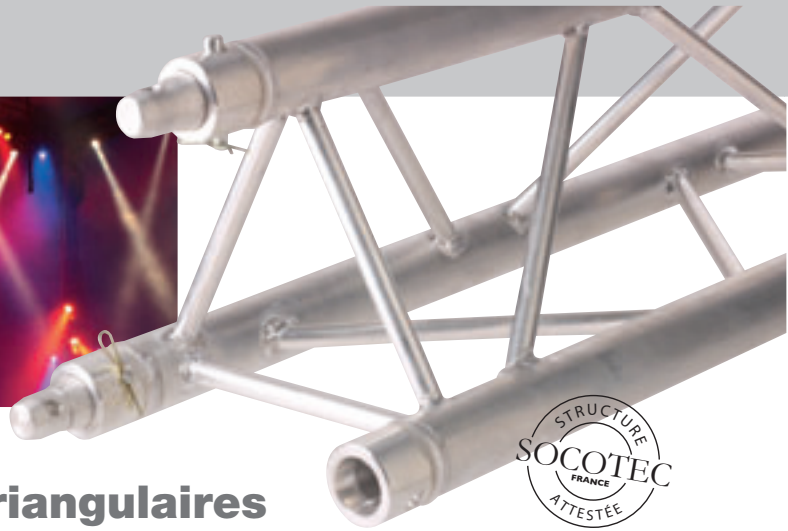

Structures triangulaires GAMME 29

PT 29

Traverses poutres alu à assemblage rapide.

- Section : 290 mm • Tube Ø 50 mm et filet de 16 mm

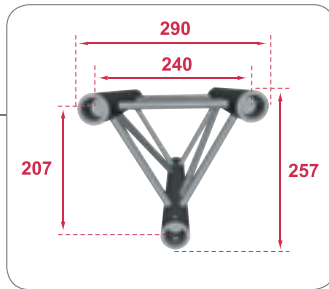

▶ Prévoir les kits de jonction (vendus séparément)



PT29-029
CODE 4213 **99**€ TTC

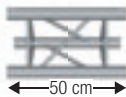

PT29-050
CODE 3247 **109**€ TTC

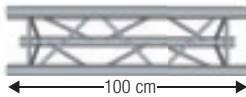

PT29-100
CODE 3248 **139**€ TTC

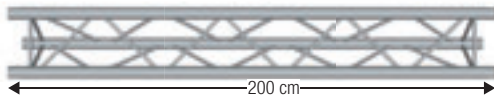

PT29-200
CODE 3249 **199**€ TTC

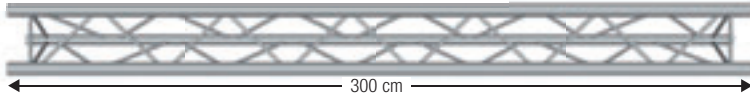

PT29-300
CODE 3250 **269**€ TTC

PT 29 Pointe en bas *

LONGUEUR EN M

	4	6	8	10	12	14	16	18
Charge centrée maxi en kg au 1/100	394	246	167	116	78	48	24	2
Charge centrée maxi en kg au 1/300	394	246	136	63	18	NC	NC	NC
Charge répartie maxi en kg/m au 1/100	202	87	47	28	18	12	8	4
Charge répartie maxi en kg/m au 1/300	202	78	30	13	5	2	NC	NC

*Attention : Les charges indiquées au 1/100 de la flèche sont indicatives. Seules les charges au 1/300 sont les charges utiles agréées par SOCOTEC en lieu public. La charge doit être répartie sur les deux flancs de la poutre pour éviter les torsions. Le poids de la structure est inclus dans la charge. La flèche indique la déformation de la structure sous le poids. Par exemple une flèche de 1/100 pour 10 m de longueur indique 10 cm de déformation, au 1/300 cela correspond à 3 cm de déformation pour 10 m de longueur. Pour plus d'information voir www.hitmusic.fr

ANGLE

2 directions : 60°

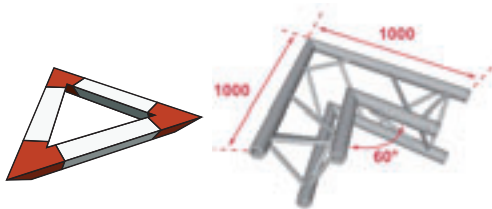

AG 29-020 159€^{ETC}

CODE 7015

ANGLE

2 directions : 90°

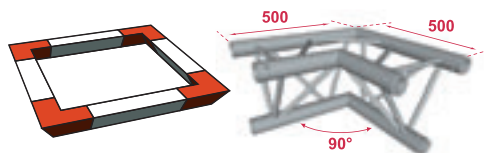

AG 29-021 159€^{ETC}

CODE 3251

ANGLE

2 directions : 120°

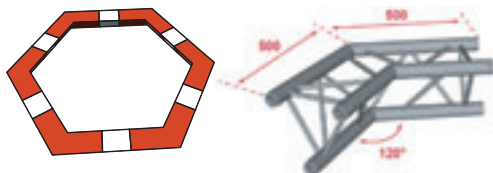

AG 29-022 159€^{ETC}

CODE 7016

ANGLE

2 directions : 135°

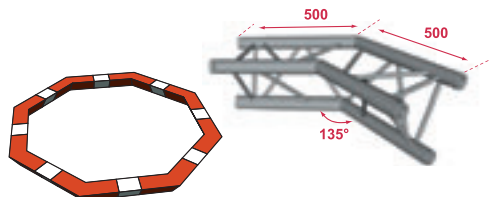

AG 29-023 159€^{ETC}

CODE 3252

ANGLE

2 directions : 90°

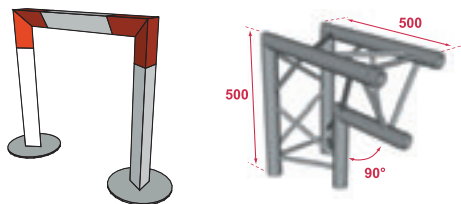

AG 29-025 159€^{ETC}

CODE 3253

ANGLE

3 directions : 90°

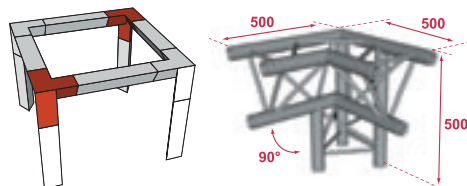

AG 29-033 219€^{ETC}

CODE 3254

ANGLE 3 directions : 90°

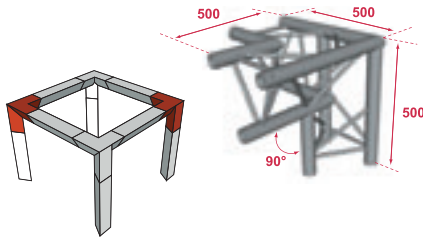

AG 29-034 219€^{TTC}

CODE 3255

TÉ 3 directions

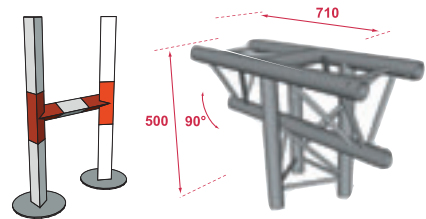

AG 29-035 219€^{TTC}

CODE 3256

TÉ 3 directions

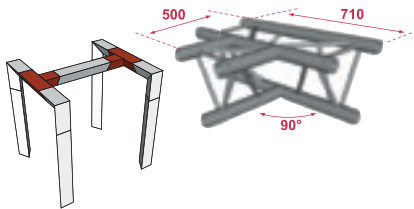

AG 29-036 219€^{TTC}

CODE 3257

CROIX 4 directions

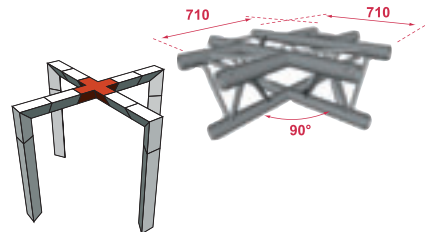

AG 29-041 269€^{TTC}

CODE 3258

TÉ - MÂT 4 directions

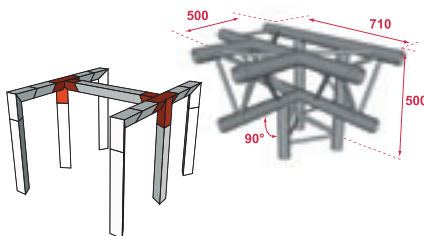

AG 29-042 269€^{TTC}

CODE 3259

CROIX - MÂT 5 directions

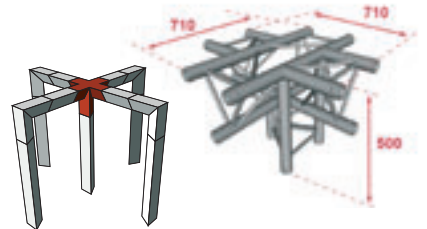

AG 29-053 379€^{TTC}

CODE 4212

ANGLE

Réglable : 1 à 180°



AG 29-180

269^{€TTC}

CODE 7844

Livré sans manchon.

KIT DE MONTAGE

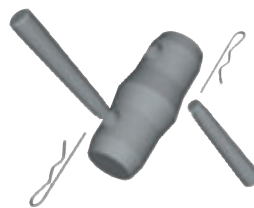

Kit de jonction pour structure aluminium PT29 comprenant 3 manchons de couplage, 6 goupilles rapides autobloquantes à clips. • Prévoir le nombre de kits avec les barres de structure PT29.

MC 29-KIT

29^{€TTC}

CODE 3261

EM 29-B3

109^{€TTC}

CODE 8884

Base carrée permettant la pose de mâts verticaux en toute sécurité et sans endommager les extrémités (livrée avec manchons).



EM 29-B3/LOU

649^{€TTC}

CODE 8885

Base circulaire en fonte permettant la pose de totems verticaux en toute sécurité (livrée avec manchons).

Poids : 57 kg

